

IR-62/2



SECUNDARIO INTERFONÍA ANTIDEFLAGRANTE



II 2GD
Ex d IIB T3 Gb
Ex t IIIC T85 °C Db
-20 °C ≤ Ta ≤ +55°C

Certificado: LOM 10ATEX2049

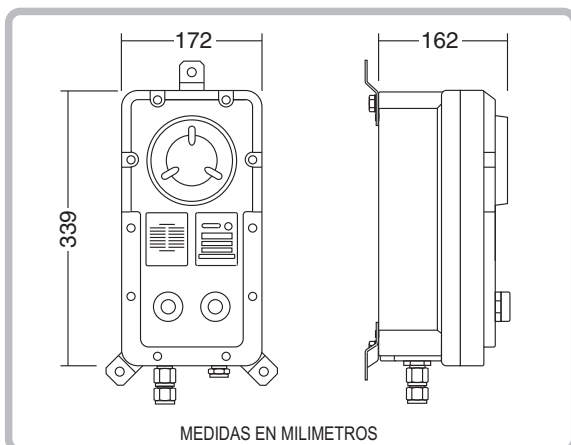
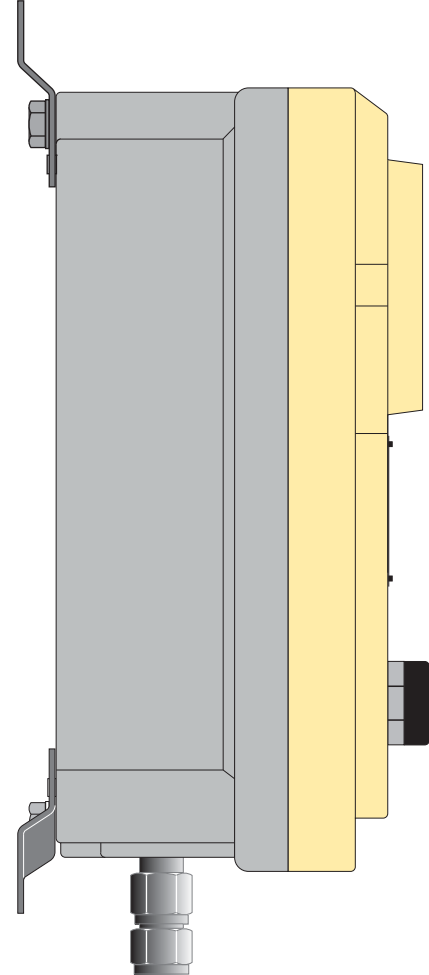
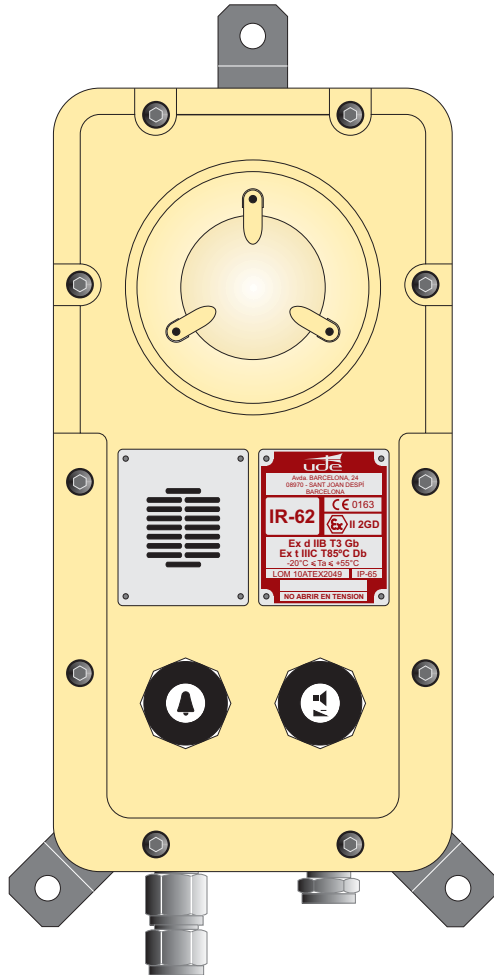

CARACTERÍSTICAS TÉCNICAS

- Altavoz de 30 W. de potencia con transformador de impedancias (330/660/1400/3300 Ω).
- Micrófono electret con sistema antirruído.
 - Preamplificador de línea.
 - Alimentación phantom 24 VDC.
- Pulsador de llamada a la central.
 - Pulsador de atenuación.
- Permite la conexión de un altavoz exterior.
- Entrada y salida cables: Prensaestopas NPT 3/4".
- Peso: 11 Kg.
- Material: Fundición de aluminio.



EQUIPOS Y SISTEMAS MEGAFONÍA / INTERCOM • PUBLIC ADDRESS SYSTEMS

UNIÓN DESARROLLOS ELECTRÓNICOS

Tel.: +34 934 772 854 / +34 609 914 787 • ude@udeaudio.com • BARCELONA - SPAIN



www.udeaudio.com

rev.0 610.081C 1 / 2

DESCRIPCIÓN

El secundario de intercomunicación antideflagrante **IR-62/2**, ha sido desarrollado según las normas EN 50018 y EN 50281 para su aplicación en ambientes industriales y marinos con peligro potencial de explosión (certificación **LOM 10ATEX2049**, válida para todos los países de la Unión Europea).

Es utilizable en atmósferas con gases clasificados en los grupos **A** y **B**, con una temperatura de ignición superior a los 200° centígrados (**T3**), lo cual permite emplear el **IR-62/2** en un gran número de instalaciones de seguridad.

El marcado de temperatura superficial "T85°C" se refiere al empleo en ambientes de polvos combustibles en ausencia de gases.

Su función consiste en establecer comunicación hablada bidireccional desde el área potencialmente explosiva con una central de intercomunicación radial, pudiendo disponer de tantos puntos secundarios como se deseen.

APLICACIONES

- Petroquímicas.
- Estaciones de carga, descarga y almacenamiento de gases.
- Gaseoductos (estaciones impulsoras y receptoras).
- Industrias químicas.
- Silos.
- Buques metaneros.
- Buques petrolíferos.
- Plataformas petrolíferas.
- etc.

COMPOSICIÓN

El equipo se compone de:

- Altavoz de recepción avisos de alto rendimiento, de 30 W. de potencia, formado por un motor a cámara de compresión y bocina exponencial integrada en la propia estructura.
- Transformador de impedancias.
- Micrófono con circuito de cancelación de ruido.
- Pulsador de llamada a la central.
- Pulsador de atenuación del altavoz interno y anulación del eventual altavoz externo.
- Preamplificador de línea con salida balanceada.
- Carcasa envolvente de fundición de aluminio.
- Tornillería exterior de acero inoxidable.
- Entrada y salida de cables mediante prensaestopas NPT 3/4" (por la parte inferior).
- Conexión mediante bornas a tornillo, en el interior.

CONEXIONADO

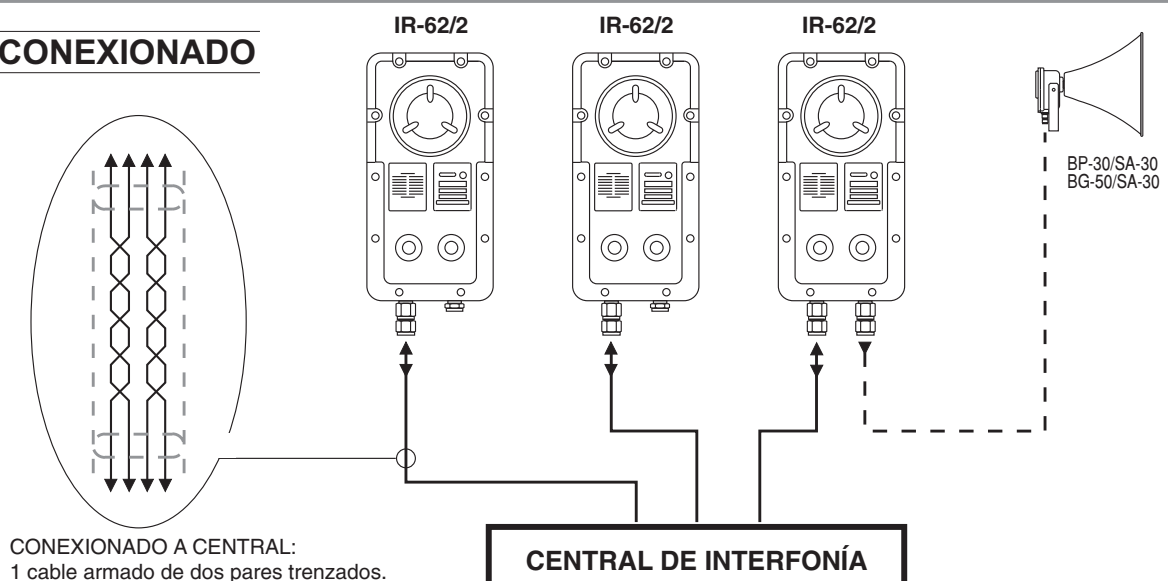

- PARA OTRAS APLICACIONES VER: IR-62/1, IR-62/3, IR-62/P.