

MÓDULO DE LLAMADA MODULE D'APPEL CALL PLATE

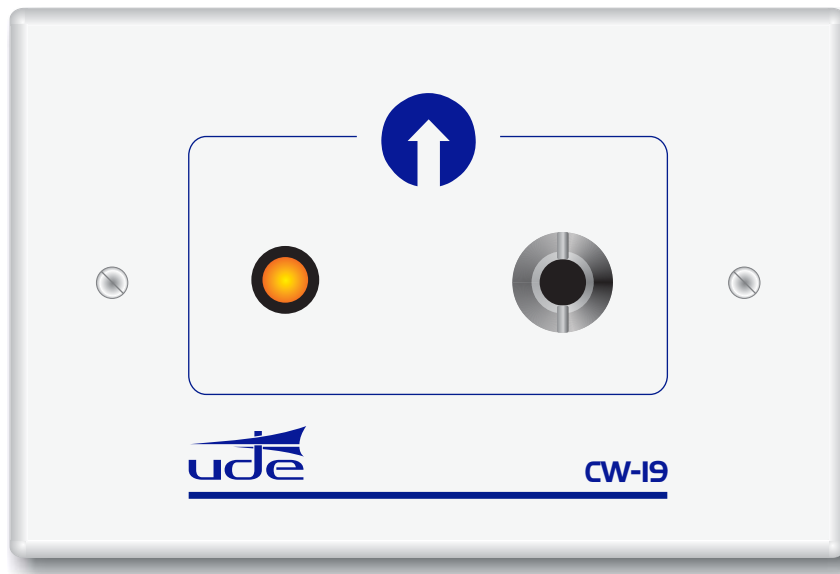

BASE CONECTOR PULSADOR
DE LLAMADA "TIPO PERA"

CONECTEUR POUR BOUTON
D'APPEL "TYPE POIRE"

BASE CONNECTOR
PEAR PUSH-BUTTON

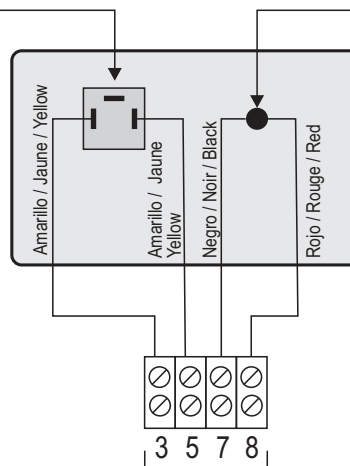

LED DE TRANQUILIZACIÓN
LED DE TRANQUILISATION
LIGHT CALL PLACED

CONECTAR NUMÉRICAMENTE CON SECUNDARIO HABITACIÓN MOD. SR-204
RACCORDÉMENT VERS POSTE SECONDAIRE SR-204
TO CONNECT NUMERICAL WITH ROOM-STATION MODEL SR-204

DESCRIPCIÓN / DESCRIPTION

Módulo de llamada MOD. CW-19:

Placa de llamada auxiliar para habitaciones múltiples, con conector para pera de llamada y led de tranquilización.

Medidas: 115 x 72 x 9 mm

Accesorios:

CW-82 (Fondo superficie)
CW-92 (Fondo para empotrar)
CW-10 (Pulsador tipo pera)

Module d'appel MOD. CW-19:

Platine d'appel supplémentaire pour chambre avec plusieurs lits, avec connecteur pour raccorder une poire d'appel et avec led de tranquillité.

Dimensions: 115 x 72 x 9 mm

Accessories:

CW-82 (Coffret mural)
CW-92 (Coffret d'encastrement)
CW-10 (Poire d'appel)

Call Plate MOD. CW-19:

Auxiliary call plate for multiple-beds rooms, with connector for call pear and relaxing led.

Dimensions: 115 x 72 x 9 mm

Accessories:

CW-82 (Surface frame)
CW-92 (Box for embed)
CW-10 (Call button pear type)