

# AP-820EN

Caja acústica de 2 vías



EN54-24

- Caja acústica con transformador para sistema de avisos.
- Ideal para escuelas, oficinas, hoteles, aeropuertos, etc.
- Cumple con la Norma EN54-24.
- Carcasa de plástico ABS resistente a impactos y rayos UV.
- Protección IP55 contra inclemencias meteorológicas.
- Fusible térmico integrado, cable y cono resistente al fuego.
- Potencias de salida de 20W / 10W / 5W / 2.5W / + 8Ω con selector rotativo.
- Instalación rápida mediante escuadra de fijación de acero inox.



## Características técnicas

Modelo	AP-820EN
Descripción	Caja acústica 2 vías
Potencias	20W / 10W / 5W / 2.5W + 8Ω
Salida línea	100V / 70V o 8Ω
Respuesta de frecuencia	100-20KHz
SPL(@1W/m)	88dB
Altavoces	woofer de 4" y tweeter de 1"
Rango IP	IP55
Dimensiones	345×170×140mm
Material	Carcasa de plástico ABS con rejilla metálica en blanco
Montaje	Soporte en "U" de acero inoxidable
Peso	2.5kg

Referencia técnica: WSK-420HWEN

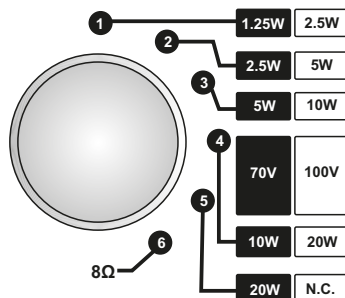
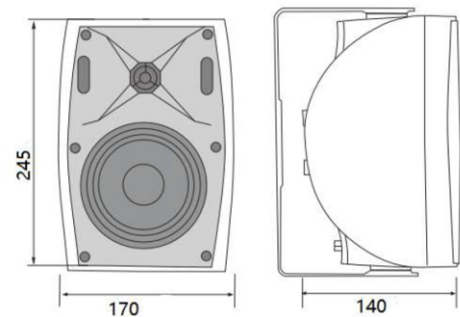

EQUIPOS Y SISTEMAS MEGAFONÍA / INTERCOM • PUBLIC ADDRESS SYSTEMS

**UNIÓN DESARROLLOS ELECTRÓNICOS**

Tel.: +34 934 772 854 / +34 609 914 787 • ude@udeaudio.com • BARCELONA - SPAIN

[www.udeaudio.com](http://www.udeaudio.com)

rev.1 | 610.573C | 1 / 1