

AV-220

Sistema de música digital autoamplificado (2x10W RMS)



Características principales

- ✓ Amplificador clase D (stereo) de 2x10 W RMS.
- ✓ Diseño funcional que armoniza estéticamente con la mayoría de elementos empleados en decoración.
- ✓ Múltiples modos de conexión de música: FM, Mini SD, USB, Bluetooth, AUX1, AUX2.
- ✓ Sensibilidad ajustable en las entradas AUX.
- ✓ Sintonizador FM digital, puede almacenar hasta 30 presintonías.
- ✓ Incorpora mando de control a distancia por infrarrojos.
- ✓ Montaje de superficie (cajetín de superficie incorporado) y empotrado.
- ✓ Conexión Bluetooth protegida mediante contraseña.

Potencia:	2x10W.
Impedancia:	8Ω.
Distorsión:	≤0.03%.
Relación señal-ruido:	>81 dB.
Banda pasante:	20Hz a 20KHz.
Rango FM:	87 Hz - 108 MHz.
Formatos Audio:	MP3 - WMA - WAV - FLAC
Tarjeta Mini SD:	32GB máximo.
USB:	32GB máximo.
Bluetooth:	BT2.1 +EDR
Sensibilidad Entrada AUX1/AUX2:	S1: 500mV / 1 kΩ.
- ajustable mediante mandos frontales:	S2: 1000mV / 1 kΩ.
Alimentación:	100-240 VAC (50/60 Hz).
COMPOSICIÓN AV-220:	1 Central AV-220. 1 Mando a distancia. 2 Tornillos fijación caratula.
ACCESORIOS (opcionales)	CW-86 Cajetín de superficie. CW-96 Cajetín para empotra.

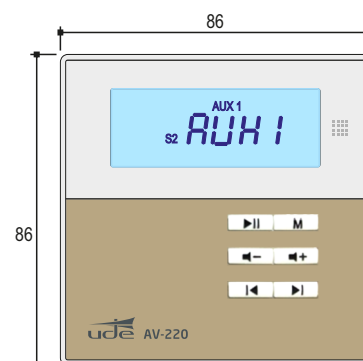
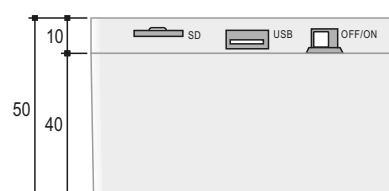

DIMENSIONES EN MILÍMETROS



EQUIPOS Y SISTEMAS MEGAFONÍA / INTERCOM • PUBLIC ADDRESS SYSTEMS

UNIÓN DESARROLLOS ELECTRÓNICOS

Tel.: +34 934 772 854 / +34 609 914 787 • ude@udeaudio.com • BARCELONA - SPAIN

www.udeaudio.com

rev.1 | 610.510C | 1 / 5

Panel frontal











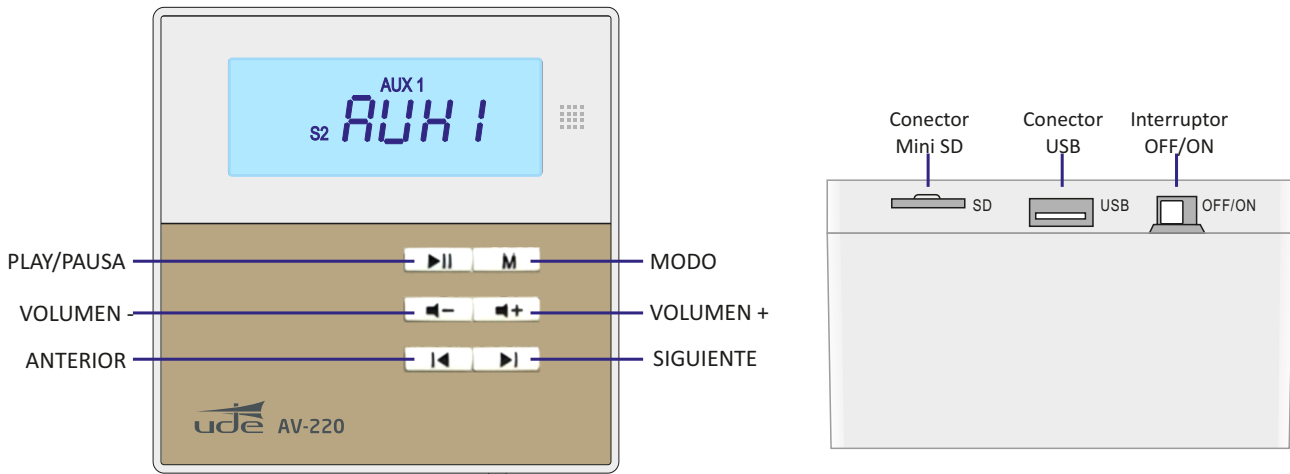
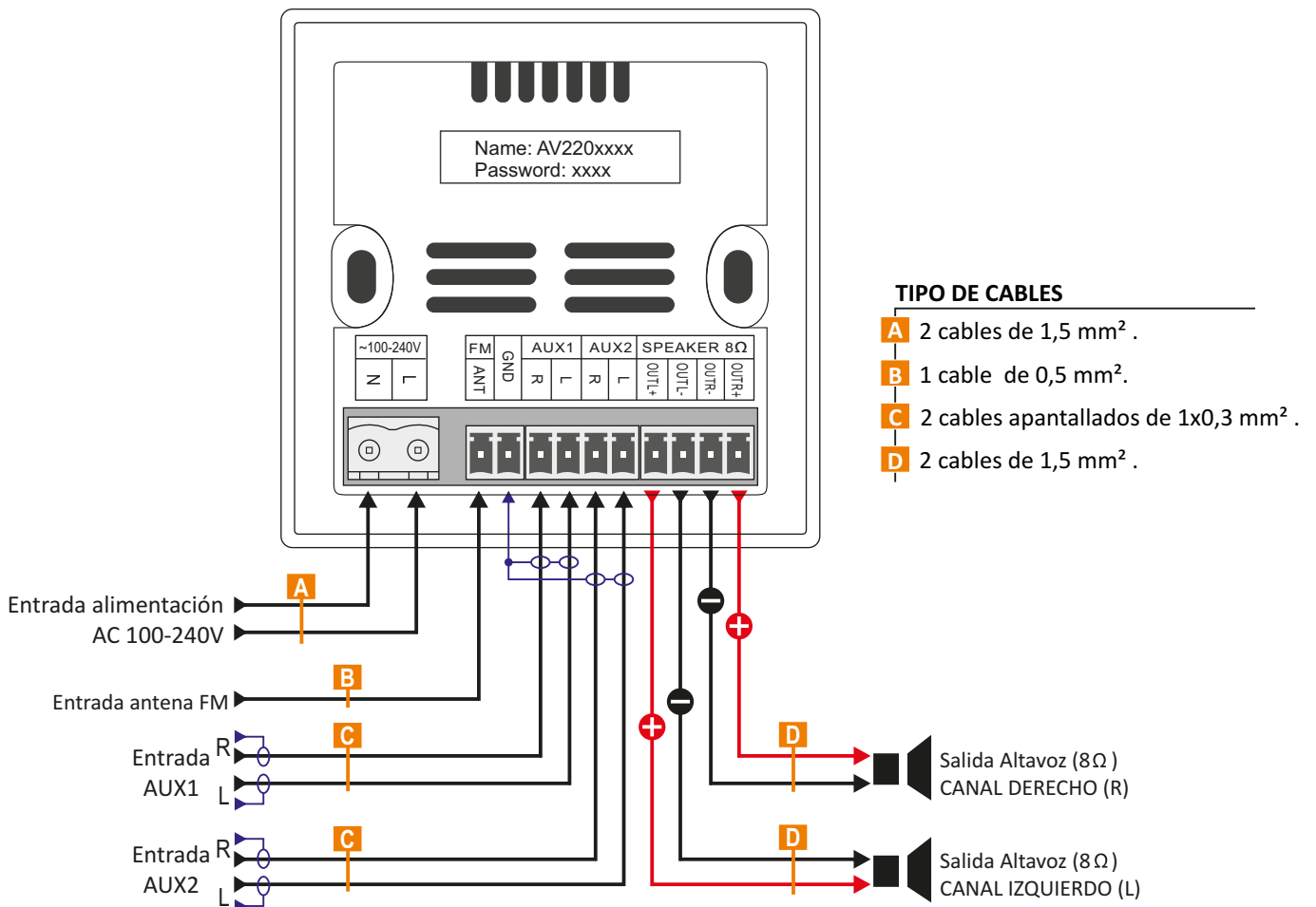



Diagrama de conexionado



Mando a distancia







-  **STANDBY / ON.** Puesta en marcha del equipo.
-  **SELECCIÓN MODO PROGRAMACIÓN (Mode).**
 Pulsar para ir cambiando en el siguiente orden: (FM>SD>USB >BT> AUX1>AUX2).
 Seleccione el modo deseado.
-  **SILENCIAR.**
 Pulsar para silenciar, en el display el número del archivo parpadea. Pulsar para activar el sonido.
-  **ECUALIZACIÓN.** Selecciona el tipo de ecualización
 NORMAL >JAZZ>ROCK>POP
-  **REPRODUCIR / PAUSA.** Apretando el botón empieza la reproducción del archivo con el número indicado en el display, pulsando otra vez se pausará la reproducción.
-  **AVANCE.** Avanza al archivo SIGUIENTE y lo reproduce.
-  **RETROCESO.** Retrocede al archivo ANTERIOR y lo reproduce.
-  **VOLUMEN (+).**
 El volumen digital se puede ajustar de U00 a U32. Con cada pulsación sube +2.
-  **VOLUMEN (-)**
 El volumen digital se puede ajustar de U00 a U32. Con cada pulsación baja -2.
-  **SELECCIÓN DEL MODO DE REPRODUCCIÓN.**
 Pulse la tecla para seleccionar reproducir sucesivamente una canción (**ONE**) o toda la lista (**ALL**).
-  **TECLAS NUMÉRICAS.**
Cuando se encuentra en modo tarjeta SD: Seleccionar la pista para reproducir directamente presionando las teclas numéricas.
-  **Cuando se encuentra en modo FM:** Ingresar una frecuencia FM (*) directamente pulsando las teclas numéricas
 (*) El rango de frecuencias es 0870-1080
 Ejemplo: marcar 0920 para la frecuencia 92,0 MHz.

Modos de funcionamiento



1. FM

Presione la tecla " **M** " para elegir el modo **FM**.

Búsqueda automática: Mantenga pulsado "  " para iniciar la recepción automática de emisoras, el sistema guardará automáticamente las emisoras de radio efectivas. Realizar la primera vez con la antena conectada.

Modo manual de ajuste fino: Mantenga pulsado "  " o "  " para entrar en el modo manual de ajuste fino, a continuación pulse "  " o "  " para ajustar manualmente el canal actual. Si no se realiza ninguna pulsación en 5 segundos, guardará el canal actual y saldrá del modo.

Silencio: Pulse brevemente "  " para silenciar la reproducción de FM.

Cambio de emisora: Pulse brevemente "  " o "  " para cambiar la emisora memorizada.

Ajuste de volumen: Pulse brevemente "  " o "  " para aumentar o reducir el volumen actual.



2. SD

Presione la tecla " **M** " para elegir el modo **SD**.

Cuando no hay tarjeta **SD**, la pantalla mostrará "NO" y parpadea.

Cuando hay una tarjeta **SD** la leerá y la pantalla mostrará "----" cuando no hay música o es incapaz de decodificar.

Cuando hay música compatible la reproduce y muestra el progreso de tiempo de reproducción.

Control de reproducción: Pulse brevemente "  " o "  " para cambiar a canción anterior o siguiente, mantenga pulsado para avanzar rápido o retroceso rápido, pulse brevemente "  " para reproducir o pausar.

Ajuste de volumen: Pulse brevemente "  " o "  " para aumentar o reducir el volumen actual.



3. Dispositivo USB

Presione la tecla " **M** " para elegir el modo **USB**.

Cuando no hay ningún dispositivo USB, la pantalla mostrará "NO" y parpadeará.

Cuando hay un USB, leerá la tarjeta, y la pantalla mostrará "----" cuando no hay música o no puede decodificar.

Cuando hay música compatible la reproduce automáticamente.

Control de reproducción: Pulse brevemente "  " o "  " para cambiar a canción anterior o siguiente, mantenga pulsado para avanzar rápido o retroceso rápido, pulse brevemente "  " para reproducir o pausar.

Ajuste de volumen: Pulse brevemente "  " o "  " para aumentar o reducir el volumen actual.

4. Conexión Bluetooth

Presione la tecla " **M** " para seleccionar el modo **BT**.

Cuando el dispositivo no está vinculado, la pantalla mostrará "BT" y el símbolo de Bluetooth parpadeará.

El AV-220 se mostrará en otros dispositivos como "AV220xxxx" donde xxxx corresponden a un código numérico, estos 4 dígitos son la contraseña que permite vincular el dispositivo. También puede encontrar la referencia del equipo y contraseña en la caja de embalaje, así como en la parte posterior del AV-220.

Cuando el dispositivo esté vinculado la pantalla mostrará el símbolo de Bluetooth permanentemente

Ajuste de volumen: Pulse brevemente "  " o "  " para aumentar o reducir el volumen actual.



5. AUX

Presione la tecla " **M** " para elegir el modo AUX1 (o AUX2).

Control de reproducción: Pulse brevemente "  " para reproducir o silenciar.

Cuando está enmudecido, la pantalla LCD parpadeará.

Ajuste de volumen: Pulse brevemente "  " o "  " para aumentar o reducir el volumen actual.

Ajuste de sensibilidad: Pulse "  " o "  " para ajustar la sensibilidad, se puede conmutar entre S1 y S2.

Montaje

- 1 Extraer el chasis interior de la caratula.
Efectuar presión lateral en las 4 pestañas y extraerlo

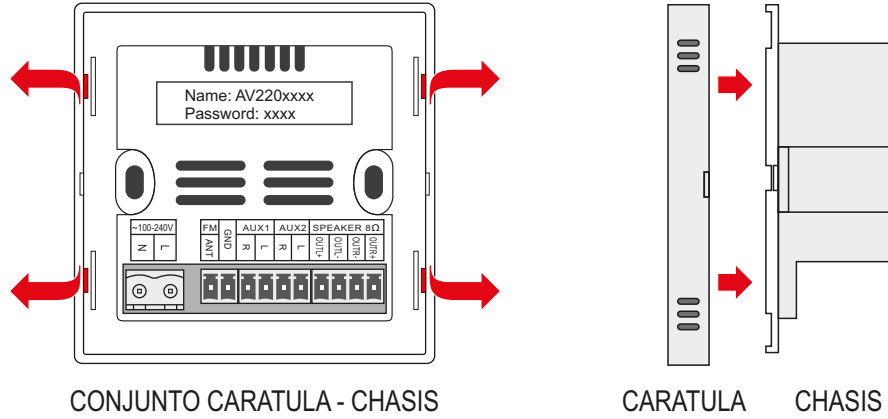

- 2 Conexionar e introducir el chasis en el cajetín de superficie.
Fijarlo mediante los dos tornillos suministrados.

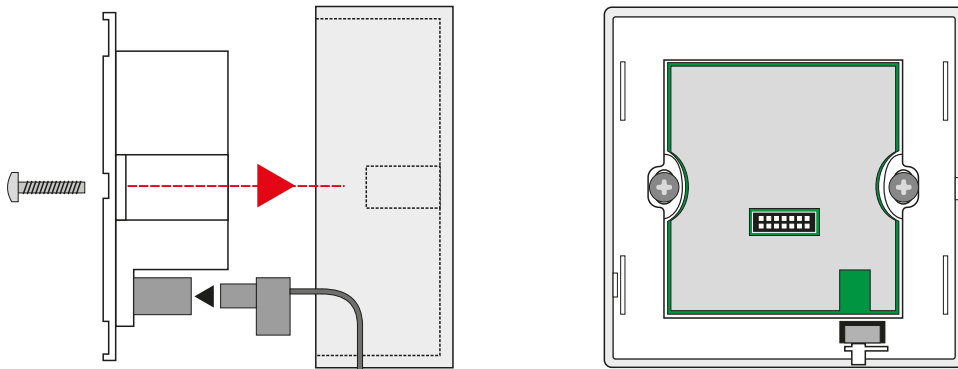

- 3 Colocar la caratula.
Encajar a presión la caratula.

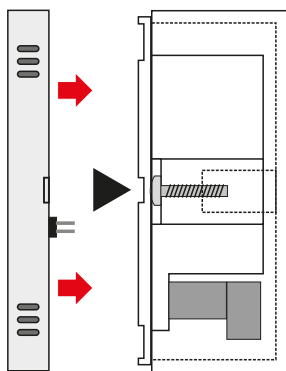

- 4 Una vez montado el AV-220 en la caja de superficie, para extraer la caratula efectuar presión en la ranura lateral del lado derecho.

