

Caja acústica de 2 vías

- ✓ Caja acústica con transformador para sistema de avisos.
- ✓ Ideal para escuelas, oficinas, hoteles, aeropuertos, etc.
- ✓ Cumple con la Norma EN54-24.
- ✓ Carcasa de plástico ABS resistente a impactos y rayos UV.
- ✓ Protección IP55 contra inclemencias meteorológicas.
- ✓ Fusible térmico integrado, cable y cono resistente al fuego.
- ✓ Potencias de salida de 40W / 20W / 10W / 5W / + 8 Ohms con selector rotativo.
- ✓ Instalación rápida mediante escuadra de fijación de acero inox.



Características técnicas

Modelo	AP-840EN
Descripción	Two-way acoustic box
Potencias	40W / 20W / 10W / 5W + 8Ω
Entrada línea	100V / 70V
Respuesta de frecuencia	100-20KHz
SPL(@1W/m)	90dB
Altavoces	6.5" woofer & 1.5" tweeter
Dimensiones	310×213×195mm
Material	ABS plastic housing with metal grill.
Instalación	"U" stainless mounting bracket.
Peso	3.7kg

Referencia técnica: WSK-640HEN

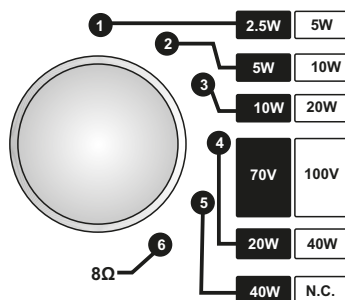
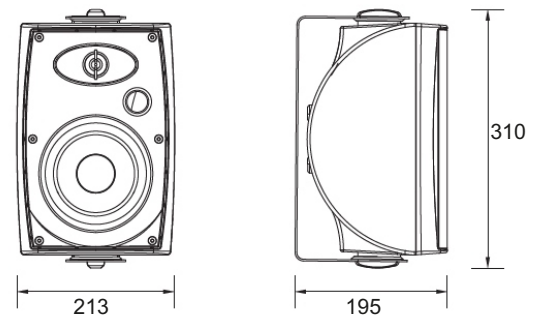

Nota importante: Si el altavoz está conectado en L100V, no situar el conmutador en ningún caso en la posición 5 y 6. Causará daños en el altavoz y la etapa de potencia a la que está conectado.