



Descripción

La fuente de alimentación **IPW-25** permite el subministro de potencia con alta eficiencia a toda la gama de equipos de megafonía por IP (excepto IPU-360). Está compuesta por una sola pieza que puede ser montada en bastidores o sobremesa. Todas las fuentes de alimentación deben tener un espacio de ventilación de al menos 20mm.

La fuente **IPW-25** incluye una sola salida de +24VDC con un máximo de 40W de potencia con una entrada de red de 100 - 240V~ (50/60Hz). Siempre que no se diga lo contrario, son aplicables todos los datos para la tensión nominal de entrada y una temperatura ambiente de +25°C.

Características técnicas

Tensión entrada:	100-240 VAC 50/60 Hz.
Tensión salida:	24V.
Intensidad:	1,65 A.
Potencia máxima:	40W.

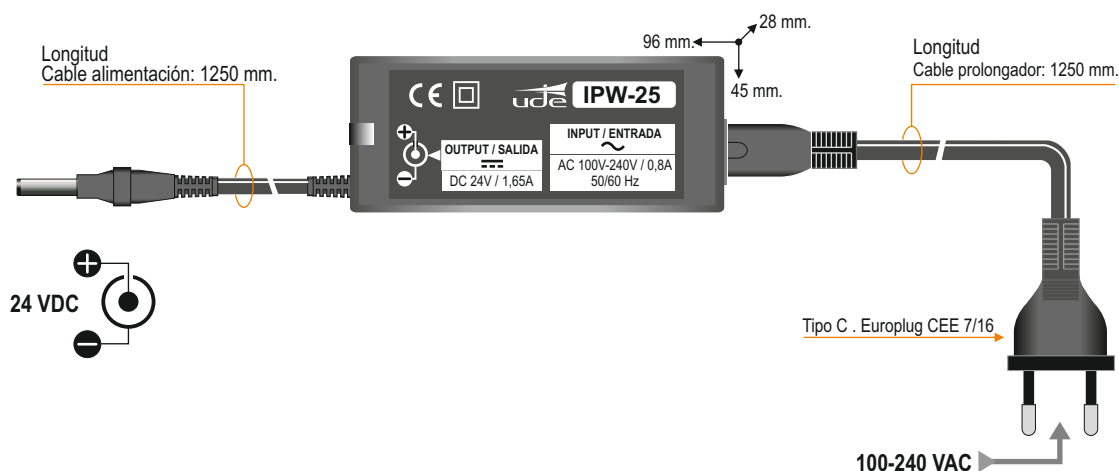

Instalación

- No bloquee el sistema de refrigeración, por lo menos debe existir un espacio de ventilación de 20mm.
- El equipo debe permanecer aposentado en alguna superficie. No es posible la fijación mediante tornillería.
- El equipo no puede permanecer con los cables tensados o permanecer colgado de alguno de

Conexión alimentación equipos

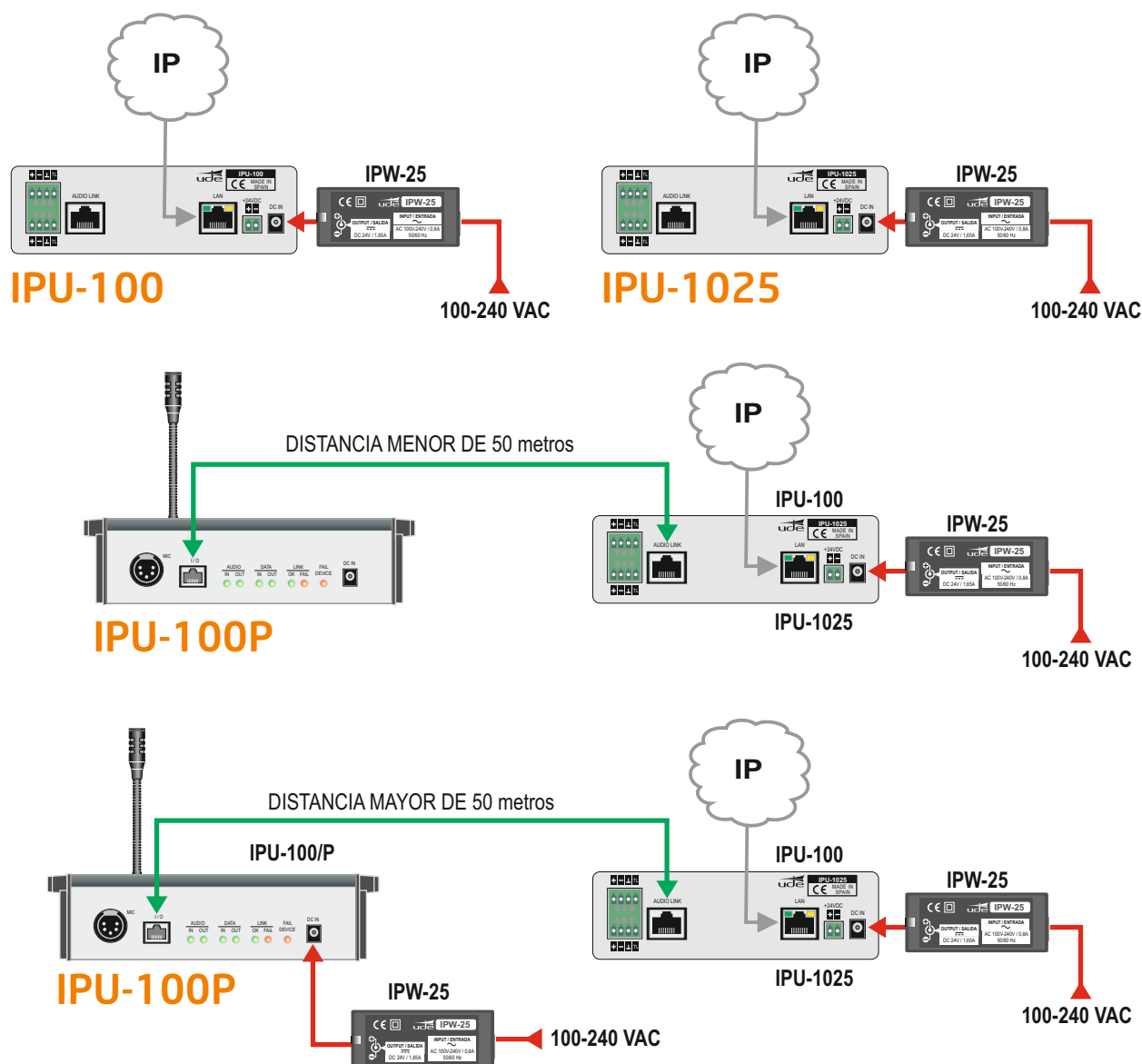

Advertencias de seguridad

- No exponga el aparato a goteo o proyecciones de agua. No se debe situar objetos llenos de líquido, como vasos, sobre el aparato.
- La instalación debe cumplir con todas las regulaciones locales, regionales y nacionales del país dónde se esté instalando.
- La instalación y puesta en marcha de este equipo debe seguir estrictamente las instrucciones y precauciones de este documento.
- Solo personal cualificado puede realizar la instalación y puesta en marcha de este equipo.
- No cambie la polaridad ni el voltaje de la fuente, puede causar daños a los equipos electrónicos.